

STARCLEAN® -Ecoline Fördergurtabstreifer

Der STARCLEAN® Fördergurtabstreifer zum besonders günstigen Preis

Typ 140.52n und 140.52s

Die besonderen Merkmale sind:

- Verwendung der bewährten Segmenttechnologie mit TWIST-SWING® -Funktion
- Segmentspachtel aus hochverschleißfestem Stahl
- Kompakte Bauweise
- Vorspannung über Skalen einstellbar mit einem 36mm Schraubenschlüssel
- Flexible Einbaumöglichkeiten, geringer Platzbedarf
- Verwendung der bewährten Segmenttechnologie mit TWIST-SWING® -Funktion
- Überlappende Spachtel zur kompletten Reinigung über die gesamte Gurtbreite
- Kompatibel mit Segmenten Typ 50,55,56
- Besonders gurtschonend durch schleppende Arbeitsweise
- Unerreichte Reinigungsleistung im unteren Kostensegment
- Hohe Standzeiten durch optimierte Anpresskraft
- Verfügbar für Bandbreiten von 400mm bis 1000mm
- Sonderausführung „S“ mit integriertem, patentiertem Vorabstreifer

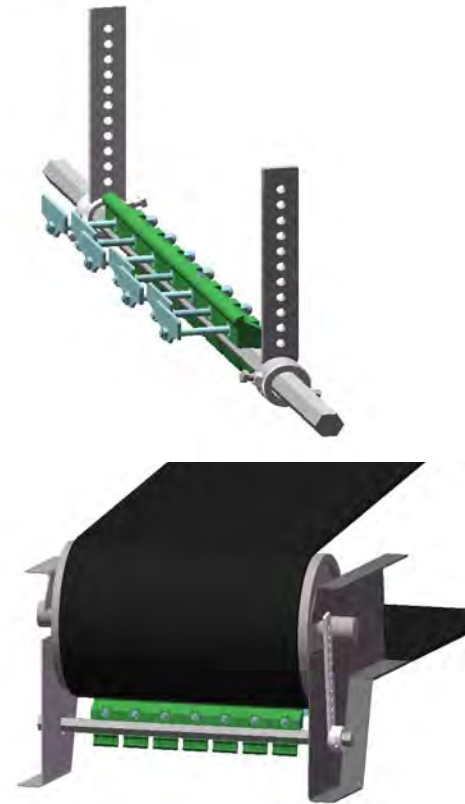

Bewährte STARCLEAN® Technologie zum unschlagbaren Preis!



Fördergurtabstreifer für Industrie und Bergbau
sicher, sauber, zuverlässig



F.E. Schulte Strathaus GmbH & Co. KG
Runtestraße 42
59457 Werl

Fon +49(0)2922/97 75-0
Fax +49(0)2922/97 75-75
info@schulte-strathaus.de
www.schulte-strathaus.de

